

Permet la commutation de luminaires standard à partir de signaux sans fil SmartScan

Permet d'intégrer des luminaires non gradateurs dans une installation SmartScan. Les luminaires connectés sont commutés en fonction des signaux reçus sur la Motionline.

- Corps en acier recouvert d'une couche de poudre de polyester en blanc
- Permet d'intégrer des luminaires sans gradation dans une installation SmartScan
- Les luminaires connectés sont commutés en fonction des signaux sans fil SmartScan
- Version modulaire câblée à utiliser avec des câbles LCM à 3 pôles pour une installation rapide
- Trois scènes peuvent être définies, avec des options d'activation ou de désactivation pour chaque scène.
- Délai d'extinction réglable de 30 secondes à 10 heures
- Charge totale maximale de 5A
- Fonctionne avec la plaque tactile SmartScan standard et est configuré avec un programmeur portatif.



IP20

SMARTSCAN

Gestion de l'éclairage

Système de contrôle de l'éclairage **SmartScan Internal**

Spécification

Indice de protection IP **IP20**

Conformité

UKCA	Oui	CE	Oui
Conformité aux normes sans fil SmartScan	EN 300 220-1 V2.4.1/ EN 301 489-3 V1.6.1. Technologie sans fil brevetée Thorlux - GB2575724		

Dimensions

Câblage conventionnel

Câblage modulaire

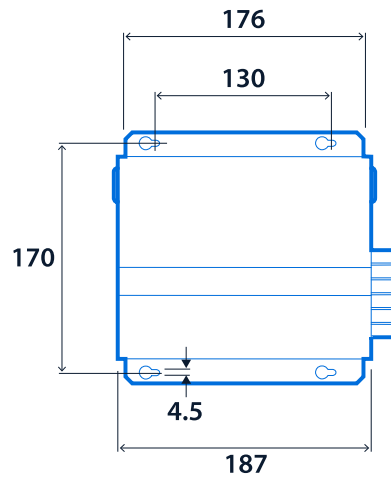
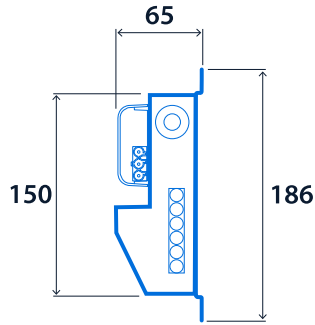
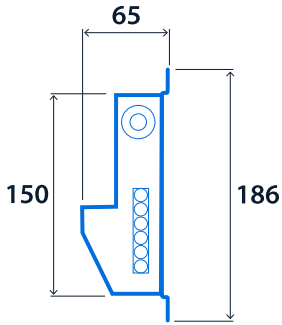

Accessoires

Code produit	La description	Poids
LCM14822	Câble de raccordement du concentrateur à 3 pôles - 3 m	-
LCM14823	Câble d'extension du concentrateur à 3 pôles - 3 m	-
LCM14928	Répartiteur de circuits	-



View the range

